

Třířázové transformátory se standardními plechy tvaru **3EI** se vyrábí ve výkonech a rozměrech dle tabulky. Převod napětí v rozmezí 1 – 1000 V v libovolné kombinaci. Krytí ve třídě IP00.

Provedení :

W – svorkovnice například typu WAGO, RKW, RSA

DS -deska svorek

Jiné provedení je nutné projednat s technickou kanceláří.

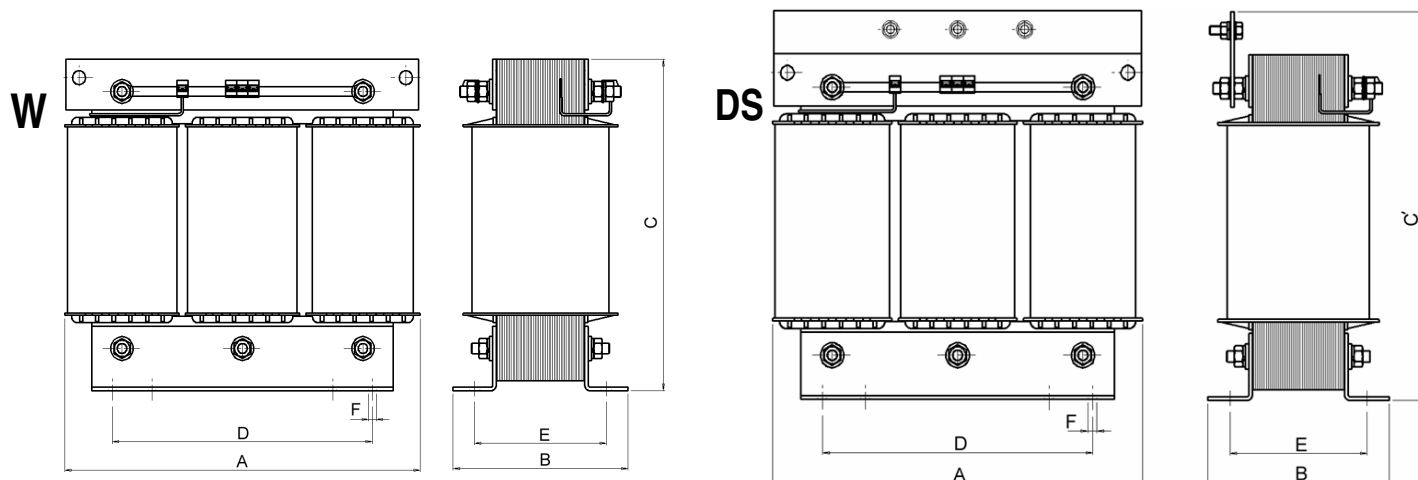

Typ	Provedení	Rozměry [mm]							Výkon VA		Průřez jádra cm <sup>2</sup>	Rozměr jádra mm	Hmotnost (informativní) kg
		C	C'	E	F	A	B	D	Jakost jádra M400-50	Jakost jádra M111-35			
<b>3x7070</b>	DS	365	410	125	9x12	425	175	280	<b>7000</b>	-	48,0	350x350	100
	W	365	-	125	9x12	425	175	280					
<b>3x70103</b>	DS	365	410	155	9x12	425	205	280	<b>8000</b>	-	66,0	350x350	121
	W	365	-	155	9x12	425	205	280					
<b>3x70133</b>	DS	365	410	185	9x12	425	235	280	<b>9000</b>	-	89,0	350x350	160
	W	365	-	185	9x12	425	235	280					
<b>3x8083</b>	DS	445	457	160	13	475	195	356	<b>10000</b>	<b>14500</b>	62,0	400x400	146
	W	445	-	160	13	475	195	356					
<b>3x80110</b>	DS	445	457	185	13	475	225	356	<b>12500</b>	<b>17000</b>	82,0	400x400	170
	W	445	-	185	13	475	225	356					
<b>3x80140</b>	DS	445	457	215	13	475	255	356	<b>14000</b>	<b>20000</b>	105,0	400x400	212
	W	445	-	215	13	475	255	356					
<b>3x80140</b>	DS	445	457	215	13	475	255	356	<b>25000</b>	Jen základní převod	105,0	400x400	212
	W	445	-	215	13	475	255	356					
<b>Následující výkony pouze po dohodě s konstrukcí</b>													
<b>3x10080</b>	W	505		165	13	600	205	400		<b>30000</b>	78,4	500x500	220
<b>3x100100</b>	W	505		185	13	600	225	400		<b>40000</b>	98,0	500x500	260
<b>3x100120</b>	W	505		210	13	600	250	400		<b>50000</b>	117,6	500x500	300
<b>3x100140</b>	W	505		225	13	600	265	400		<b>60000</b>	137,2	500x500	379